

## iPad用カーホルダー（後部座席タイプ）

SB-CC02-MORE

## 取扱説明書

この度は、「SoftBank SELECTION iPad用カーホルダー（後部座席タイプ）」（以下、「本製品」といいます）をご購入いただき、誠にありがとうございます。

- 本製品をご使用前に、本書を必ずお読みいただき、正しく安全にお取り扱いください。
- 本書をお読みいただいた後は、大切に保管してください。



見やすく読みまちがえにくいユニバーサルデザインフォントを採用しています。

## はじめに

## 絵表示の意味

	<b>危険</b>	この表示の注意事項を守らないと、火災・感電などによる死亡や大けがなど差し迫った人身事故の原因になります。
	<b>警告</b>	この表示の注意事項を守らないと、火災・感電などによる死亡や大けがなど人身事故の原因になります。
	<b>注意</b>	この表示の注意事項を守らないと、感電やその他の事故によりけがをしたり、他の機器に損害を与えたりすることがあります。
		「してはいけないこと」を示します。
		ご利用時に確認していただきたいことを示します。

## ご使用上の注意

- 対応機種側の側面にあるボタン、イヤホンジャック、コネクタは、本製品使用時にこれらの機能が使用できない場合があります。
- 指定する場所以外に取り付けしないでください。また、指定する場所であっても、運転を妨げたり、危険が生じたりする恐れがある場合は、取り付けしないでください。

## 取り付け可能なシート

ポールが2本あるシートに取り付けることができます。

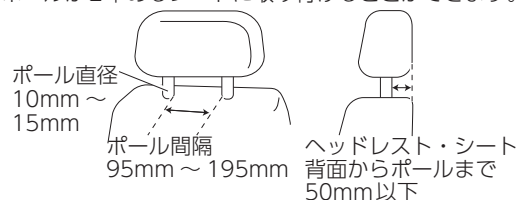

また、次のシートには取り付けできません。

- 特殊な形のシート



- 背面にアシストグリップやテーブルなどが付いているシート
- アクティブヘッドレストなど、衝突時にヘッドレストが可動する機能が付いているシート

## パッケージの中を確認する

- タブレットホルダーパーツ ×1
- ヘッドレスト取り付けパーツ ×1
- 取扱説明書/保証書 ×1 (本書)

## 各部の名前

## ■タブレットホルダーパーツ

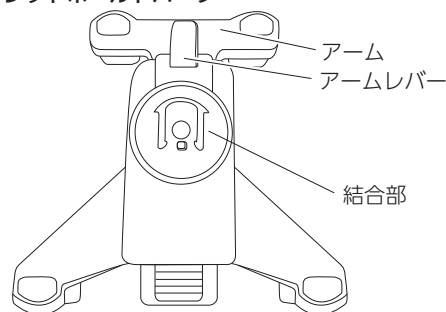

## ■ヘッドレスト取り付けパーツ

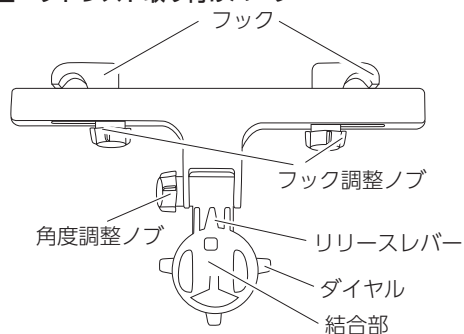

## 本製品の準備

## 1 取り付け位置を決める

低い位置で取り付けるか、高い位置で取り付けるかを決める



## 2 ヘッドレスト取り付けパーツを取り付ける

- ①ヘッドレスト取り付けパーツの角度調整ノブを、奥へ回して緩める

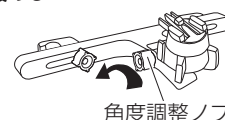

角度調整ノブ

- ②角度を変更する

結合部をしっかり握り、下へ倒します。  
※シートの形状や、画面の見やすさに応じた角度にします（角度は後で調整できます）。

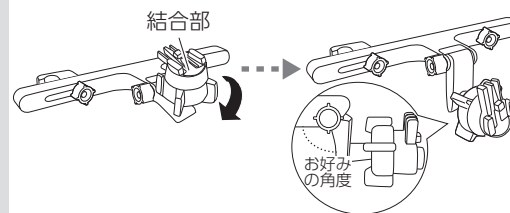

- ③角度調整ノブを、手前へ回して締める

- ④手順①の取り付け位置に応じて、次の操作をする

## ■低い位置の場合

- (1)ダイアルを右へ回して緩めた後、結合部を回して、リリースレバーを下図のように下向きにする

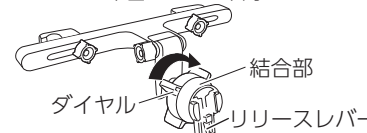

- (2)ダイアルを左へ回して締める

## ■高い位置の場合

ヘッドレスト取り付けパーツを下図のように上下反対の向きにする

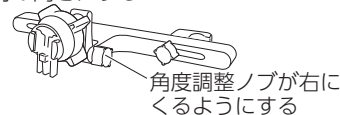

- ⑤フック調整ノブを、左へ回して緩める  
※フックを押さえながら、回してください。



- ⑥フックをヘッドレストのポールに引っ掛ける

フックを回したり、フック調整ノブを左右に動かしたりしながら、フックをポールの位置に合わせます。



## ■低い位置の場合

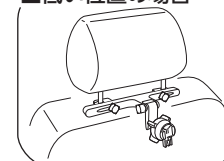

## ■高い位置の場合



- フックは、下図のようにどちらの向きでも取り付けられます。



- ⑦フック調整ノブを、右へ回して締める

## 3 タブレットホルダーパーツを取り付ける

- ①タブレットホルダーパーツをヘッドレスト取り付けパーツにカチッと音がするまで差し込む

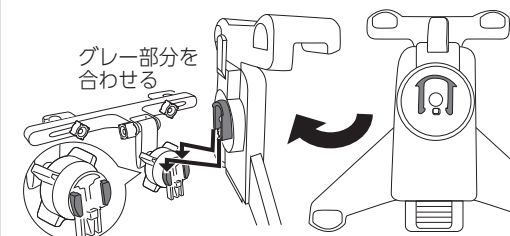

- ②タブレットホルダーパーツがしっかりと差し込まれ、角度調整ノブ、ダイアル、フック調整ノブが締まっていることを確認する

## タブレットホルダーパーツを取り外す

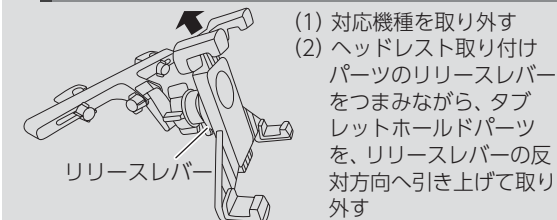

- (1) 対応機種を取り外す
- (2) ヘッドレスト取り付けパーツのリリースレバーをつまみながら、タブレットホルダーパーツを、リリースレバーの反対方向へ引き上げて取り外す

# 本製品の使用

## 対応機種を取り付ける

① アームレバーを押しながら、アームを引き上げる

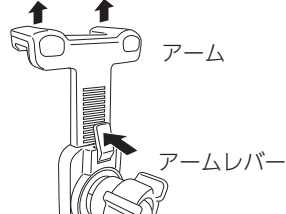

② タブレットホルドパーツに対応機種をはめて、アームを調整する

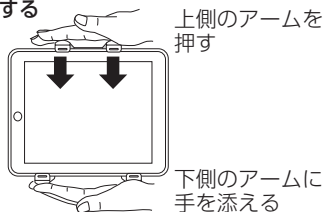

③ 対応機種が固定されていることを確認する

## 対応機種の向きを変更する

●縦向き/横向きに変更する場合

ダイヤルが緩まないよう押さえながら、アームを持って回す

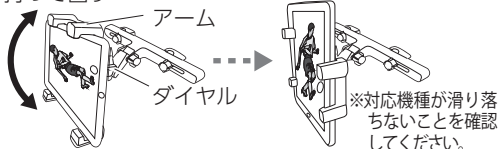

●角度を調整する場合

(1) ダイヤルを右へ回して緩め、アームを持って角度を変更する

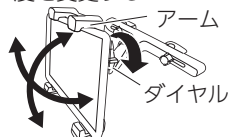

(2) ダイヤルを左へ回して締める

## 対応機種を取り外す

アームレバーを押しながら、アームを引き上げて、対応機種を取り外す

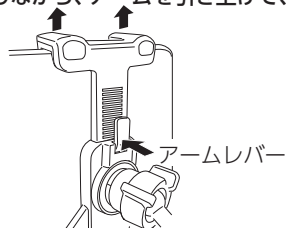

# 付録

## 対応機種

- ・iPad (3rd & 4th generation)
- ・iPad 2
- ・iPad

## 仕様

### ●タブレットホルドパーツ

外形寸法 約150(W)x55(D)x150(H)mm(最小時)

質量 約128g

### ●ヘッドレスト取り付けパーツ

外形寸法 約240(W)x140(D)x65(H)mm

質量 約158g

## 安全にお使いいただくために

けがや故障などを防ぐために、ここで説明している注意事項を必ずお読みください。

### ⚠ 危険

- ⊘ エアバッグの作動や運転の妨げになる場所には取り付けないでください。

### ⚠ 警告

- ⊘ 分解、修理、改造をしないでください。

### ⚠ 注意

- ⊘ 対応機種以外では使用できません。
- ⊘ 無理な力を加えて取り付けたり取り外したりしないでください。対応機種が損傷する原因になります。
- ⊘ 激しい走行をするときや、悪路を走行するときは、使用しないでください。
- ⊘ 対応機種を取り付けた状態で、自動車内に放置しないでください。高温で対応機種が損傷する原因になります。
- ⊘ 次の場所で保管しないでください。
  - 暖房器具の周辺
  - 日の当たる自動車内
  - 不安定な場所
  - 乳幼児の手の届く場所

## 保証規定

お客様は下記保証内容を十分にご理解のうえ、本製品をご使用ください。

### ■保証内容

1. 本製品付属の保証書(以下「保証書」といいます)に定める保証期間(本製品ご購入日から起算されます)内に、適切な使用環境および使用方法で発生した本製品(本体部分のみが対象となり、付属品・消耗品等は含みません)の故障に限り、無償で本製品を修理または交換いたします。なお、本製品の外観・美観等については保証の対象となりません。また、修理または交換させていただいた製品の保証期間は、修理または交換後の製品お引き渡し日より30日間もしくは、修理または交換前の保証期間の残存期間のいずれか長い期間とします。

### ■無償保証範囲

2. 以下の場合には、保証対象外となります。
  - (1) 保証期間を経過した場合。
  - (2) 保証書および故障した本製品をご提示いただけない場合。
  - (3) 保証書に販売店、購入年月日、お客様の情報の記載がない場合。
  - (4) 保証書に偽造・改変などが認められた場合。
  - (5) 弊社および弊社が指定する機関以外の第三者ならびにお客様による改造、分解、修理により故障した場合。
  - (6) 弊社が定める機器以外に接続、または組み込んで使用し、故障または破損した場合。
  - (7) 通常想定される使用環境の範囲を超える温度、湿度、振動等により故障した場合。
  - (8) 「取扱説明書」に記載された使用方法によらずに使用した場合。
  - (9) 「取扱説明書」に記載された注意事項に従わないことに起因して故障が発生した場合。
  - (10) 「取扱説明書」に記載されていない機能および品質を理由に修理または交換を要請される場合。
- (11) 本製品の消耗部品が自然磨耗または自然劣化していることに起因して故障が発生した場合。
- (12) 本製品をご購入いただいた後の輸送中または保管中に発生した衝撃、落下等により故障した場合。
- (13) 地震、火災、落雷、風水害、その他の天変地異、公害、異常電圧などの外的要因により故障した場合。
- (14) 前各号に掲げるほか、故障の原因がお客様の使用方法にあると認められる場合。
- (15) その他、無償修理または交換が認められない事由が発見された場合。

### ■修理および交換

3. 修理のご依頼をされる場合は、まず、カーメイトサービスセンター(連絡先: 03-5926-1212)までご連絡ください。修理に関する詳しいお手続き方をご案内いたします。また、ご連絡いただく際に、下記情報をお手元にご用意ください。

### [必要な情報]

- (1) 返送先(氏名・住所・電話番号【平日昼間の連絡先】)
  - (2) 製品名
  - (3) 故障とご判断した症状・エラーメッセージ(なるべく具体的に)
  - (4) 発生状況(発生した日・発生した条件等なるべく具体的に)
  - (5) 発生頻度(発生した回数・発生した時間等なるべく具体的に)
  - (6) ご使用環境(携帯電話機種名・OS/OSバージョン・周辺機器等)
4. サービスセンターにご連絡いただいた後、サービスセンターからご案内させていただく方法に従い、保証書を本製品に添えてカーメイトサービスセンターまでご送付ください。本製品を送付される場合には保証書にお客様のご住所、お電話番号およびお名前をご記入ください。なお、お客様からいただいた個人情報(原則として本製品の修理および交換の目的の範囲内で利用させていただきますが、リコールなど本製品の安全を確保するためお客様にご連絡する必要がある場合には、当該情報を利用することがあることをあらかじめご了承願います。
  5. カーメイトサービスセンターへご送付いただく場合の送料はお客様のご負担となります。また、ご送付いただく際は、適切な梱包のうえ、紛失防止のため受け渡しの確認ができる手段(宅配や簡易書留など)をご利用ください。なお、弊社は運送中の製品の破損、紛失については一切責任を負いません。また、返送時は輸送時の破損を防止するため、お送りいただいたときと異なる梱包を行う場合があります。その際は、お客様よりお送りいただいたときの梱包部材(箱等)は弊社にて破棄させていただきますのであらかじめご了承願います。
  6. 修理のご要請をいただいた本製品については、弊社の判断で同機種の製品(ただし、新品とは限りません)と交換させていただく場合があります。なお、同機種の製品と交換ができないときは、保証対象製品と同等の性能を有する他の製品(ただし、新品とは限りません)と交換させていただく場合があります。修理により交換された旧部品、または交換された旧製品等は、いかなる場合でも返却いたしません。
  - 7.

8. 記憶メディア・ストレージ製品等において、カーメイトサービスセンターにて製品交換を実施した際にはデータの保全は行わず、すべて初期化いたします。記憶メディア・ストレージ製品等を修理に出す前に、お客様ご自身でデータのバックアップを取っていただきますようお願いいたします。

### ■免責事項

9. 本製品の故障について、弊社に故意または重大な過失がある場合を除き、弊社の債務不履行および不法行為等の損害賠償責任は、本製品購入代金を上限とさせていただきます。
10. 本製品の故障に起因する派生的、付随的、間接的および精神的損害、逸失利益については、弊社は責任を負いません。
11. データの消失または破損等につきましては、弊社に故意または重大な過失がある場合を除き、前2項の範囲で責任を負います。

### ■有効範囲

12. この保証規定は、日本国内においてのみ有効です。また、本製品の日本国外でのご使用につきましては、弊社はいかなる保証もいたしません。  
(This warranty is valid only in Japan.)

## ご注意

- 本製品は日本国内仕様です。日本国外で使用された場合、弊社は一切の責任を負いかねます。また、本製品に関し、日本国外への技術サポート、アフターサービスなどは行っておりません。(This product is for use only in Japan. We bear no responsibility for any damages or losses arising from use of, or inability to use, this product outside Japan and provide no technical support or after-service for this product outside Japan.)
- 本製品を運用した結果の他への影響については、弊社は一切の責任を負いかねます。
- 本製品および本書は、改良などの諸事情により予告なく変更する場合があります。
- 本製品および本書は著作権法で保護されている著作物です。したがって、本製品および本書の一部または全部を無断で複製、複写、転載、改変することは法律で禁じられています。

## 商標について

- SoftBank およびソフトバンクの名称、ロゴは日本国およびその他の国におけるソフトバンク株式会社の登録商標または商標です。
- その他、一般に会社名、製品名、およびロゴは各社の商標または登録商標です。

## サービスセンターのご案内

製品に関することは、以下にお問い合わせください。  
**カーメイトサービスセンター**  
 TEL : 03-5926-1212  
 FAX : 03-5926-1218  
 営業時間: 10:00 ~ 18:30 (土日・祝祭日、年始、特定休業日を除く)